

Prezentace

www.topalulit.com





Top Alulit, s.r.o. je česká slévárna hliníku, která se specializuje na výrobu tenkostěnných a tlakotěsných odlitků litím do kovových forem - gravitační lití a nízkotlaké lití. Máme k dispozici taky výrobu pískových jader, obrábění, tlakovou zkoušku, 3D rozměrové měření, prohlížecí RTG a chemickou laboratoř.



Základní fakta

Založení firmy: 2005

Vlastnictví : Soukromé, české

Zaměstnanci: 100





Historie

- 2005 Založena slévárna hliníku v Benešově
- 2007 Implementován a certifikován systém řízení jakosti
- 2013 Implementován a certifikován systém řízení jakosti dle ISO 9001:2008 TÜV – NORD a systém řízení jakosti dle ISO TS 16949:2009 TÜV-NORD. Výstavba nové výrobní haly (obrábění, výstupní kontrola)
- 2014 Rekonstrukce staré budovy a výstavba další výrobní haly (dokončovací operace)
- 2015 Certifikace DNV GL o aprobaci



Roční obraty

2010	2,45 mil EUR
2011	2,5 mil EUR
2012	2,8 mil EUR
2013	3,9 mil EUR
2014	5,3 mil EUR
2015	6,3 mil EUR (plan)

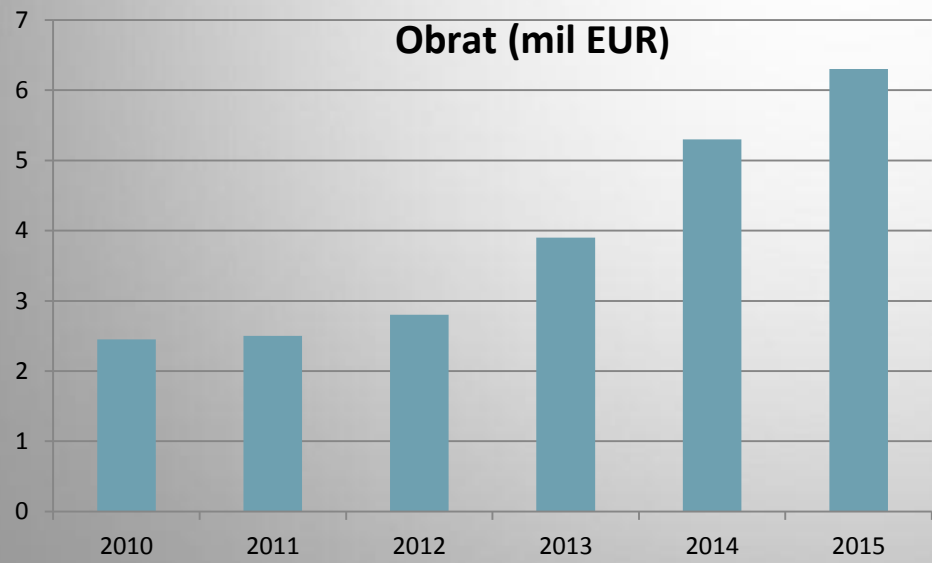

Investice



2010	150 000 EUR	(RTG, 3D měřicí systém)
2011	300 000 EUR	(Tepelné zpracování, Vstřelovací stroj na výrobu pískových jader č. 1)
2012	150 000 EUR	Vstřelovací stroj na výrobu pískových jader č. 2)
2013	2 100 000 EUR	(Nová výrobní hala, 2 CNC obráběcí centra)
2014	2 000 000 EUR	(Rekonstrukce staré budovy, nová budova, 2 CNC centrum)
2015	1 600 000 EUR	(Navýšení výrobní kapacity, tavička, odjehlovačka)

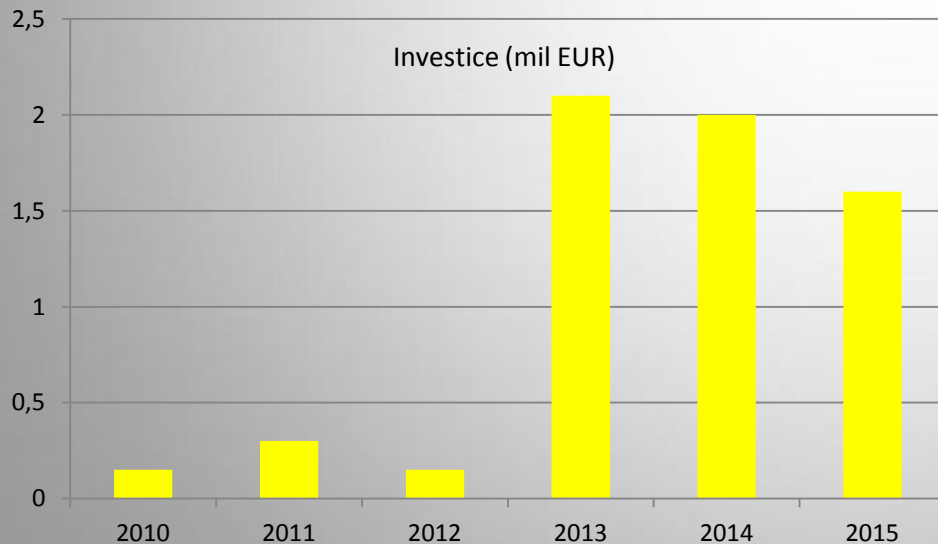

Slévárna- fakta

Technologie:

- Nízkotlaké lití
- Gravitační lití
- Automatická gravitační linka
- Lisování tekutého kovu

Váha odlitků: od 0,1 kg do 25 kg

Rozměry odlitků: max. 550 mm x 550 mm

Používané slitiny:

- G-ALSi10Mg
- G-ALSi12
- G-ALSi7Mg0,3
- G-ALCu4Ti
- G-ALSi9Cu3
- G-ALSi12(Cu)



Slévárna - kapacita

Kapacita tavení (3 směny):

15 t/ den

300 t/ měsíc

Výrobní kapacita(3 směny):

Nízkotlaké lití – 3 t/den

Gravitační lití – 12 t/den

Lisování tekutého kovu – 1t/den



Výroba jader

2 x Vstřelovací stroj pro výrobu pískových jader (Cold Box)

Kapacita: 9 t písku/ měsíc (3 směny)

1x briketovací lis pro zpracování hliníkových třísek po obrábění



Nová výrobní hala

Obrábění

4x CNC horizontální obráběcí centra (4 osé, 2x CNC z 2013, 2x CNC z 2014)

Tlakové zkoušky

Provádíme zkoušky těsnosti na základě požadavků zákazníka (médium- voda, vzduch)

Tepelné zpracování

1x kalící pec



Kontrolní proces

- Chemická laboratoř (kontrola slitiny před i po tavení), kontrola tvrdosti
- Sledování a kvalitativní vyhodnocování výrobního procesu je umožněno pomocí monitorovacího systému
- 3D rozměrová kontrola
- RTG – kontrola vnitřní kvality odlitků
- Kontrolní plány, FMEA
- Certifikace ISO 9001, TS16949 (2013), DNV GL

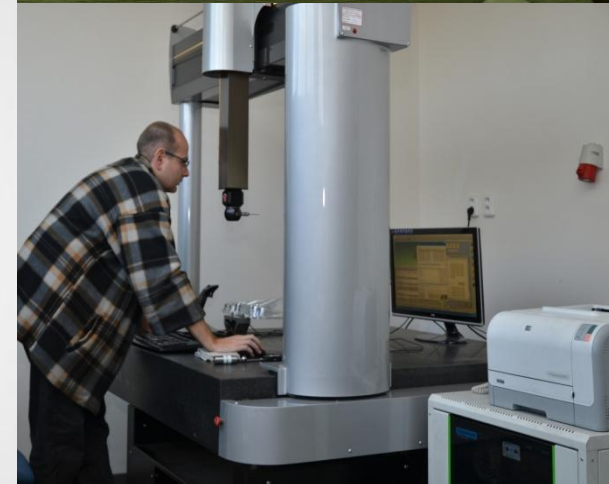



Konstrukce

- Vlastní konstrukce forem
- Software – SOLID WORKS
- Spolupráce s konstruktéry na straně zákazníka

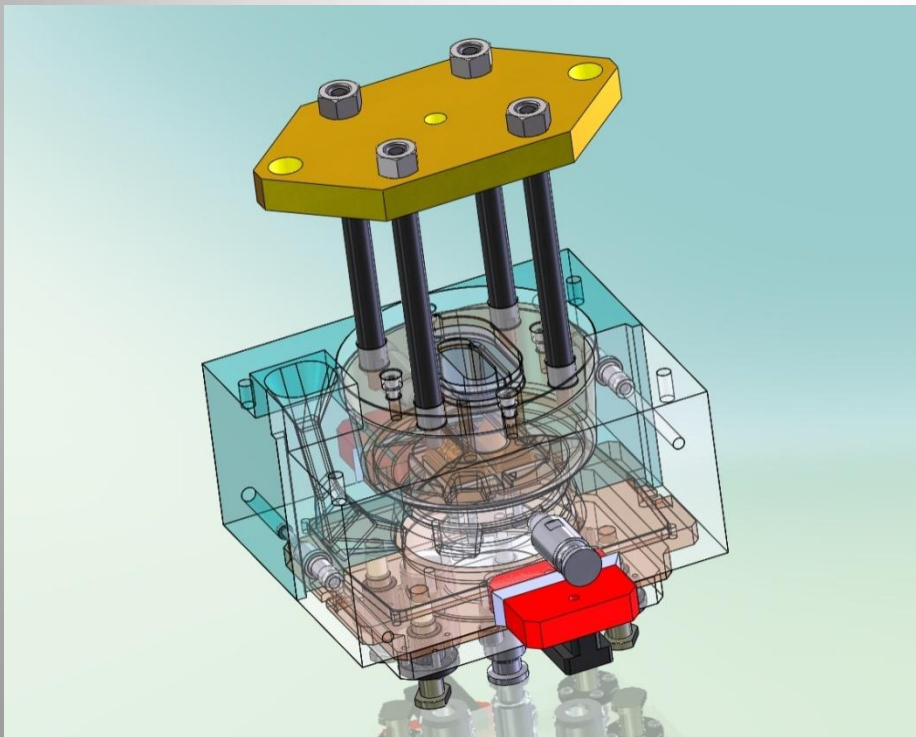



Sortiment výrobků





Sortiment výrobků

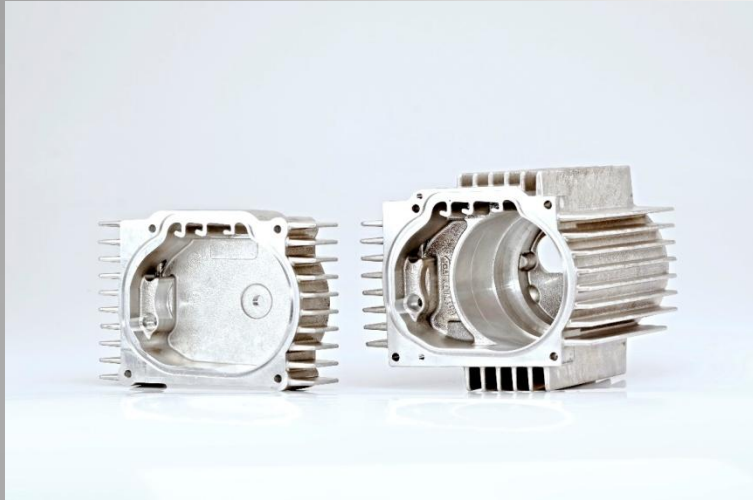



Sortiment výrobků





Reference





Prodej v 2013

Prodej dle průmyslového odvětví v 2013

